



Patio La Paz

Av. La Paz 2551
San Miguel

Dptos. de 1, 2 y 3 dormitorios

Patio La Paz

Av. La Paz 2551
San Miguel

Un **oasis en San Miguel** que combina departamentos de **calidad**, metrajes ideales y áreas comunes para el **esparcimiento de toda la familia**.

Superarnos incluye tener un lugar para establecernos, formar un hogar y disfrutar una vida mejor, por ello en **Paz Inmobiliaria** presentamos el nuevo proyecto **PATIO LA PAZ**, un edificio que tiene como corazón un gran patio central, que **dará vida y llenará de energía** a todos los que vivan en él. Para gozar la independencia que siempre buscaron, crecer en familia o tener un nuevo comienzo.



Moderno diseño
y acabados
de calidad

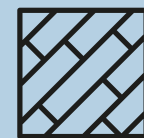

Áreas comunes
para disfrutar



Metrajes ideales
desde los 40m²
hasta 139m²



Todo lo que
necesitas
para vivir
en **armonía.**

Patio La Paz es un proyecto que contará con áreas comunes para disfrutar y potenciar tu estilo de vida.



Ubicado estratégicamente con fácil acceso a vías principales, cerca a centros comerciales y áreas de esparcimiento.

Cerca a parques

Áreas verdes que dan un respiro a tu día a día.

Todos los servicios

Patio La Paz está cerca a importantes zonas comerciales.

Zonas de esparcimiento

Restaurantes, zonas deportivas y espacios al aire libre para disfrutar.



Av. La Paz 2551
San Miguel



Encuentra nuestro proyecto en las siguientes apps.



Patio La Paz

Av. La Paz 2551
San Miguel

Elegante ingreso
para recibir a tus
invitados.

...

Patio La Paz tendrá una fachada elegante y sobria.
Todo lo que necesitas para reflejar **tu estilo**.





Patio La Paz

Av. La Paz 2551
San Miguel

Inicia la **mejor experiencia** desde un gran **Lobby** hasta tu departamento.



Lobby





Patio La Paz

Av. La Paz 2551
San Miguel

IMAGENES REFERENCIALES



Patio Central

Un patio central reunirá las actividades de tu nueva vida con juegos de niños y gimnasio al aire libre, pensados para toda la familia.





Sala de niños

Desde el **patio central**, los niños tendrán acceso a una **sala de juegos**, un **espacio ideal** para recrearse y desarrollarse libremente.



IMÁGENES REFERENCIALES

Pet Zone



IMÁGENES REFERENCIALES

Una zona especial para tus **mascotas**, donde podrás engréirlos **sin salir de casa**.

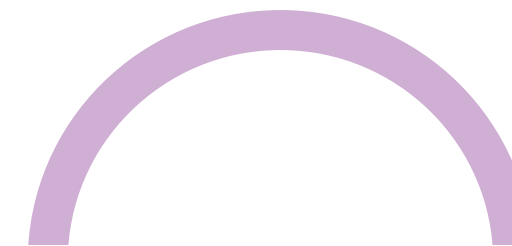
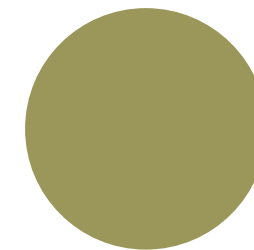

Piscina

En el último piso con vista al **mar**, podrás disfrutar de una **piscina** y una **sala lounge** para relajarte.



IMAGENES REFERENCIALES



Zona de Parrillas



IMAGENES REFERENCIALES

Disfruta de las **zonas de parrillas** al aire libre con amigos y familia.

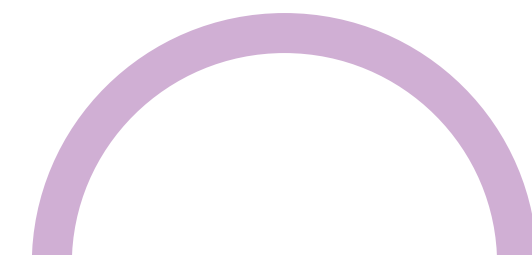



Patio La Paz

Av. La Paz 2551
San Miguel



Sala / Comedor

Las mamparas de piso a techo permitirán el ingreso de luz natural y una buena ventilación a los ambientes.





Patio La Paz

Av. La Paz 2551
San Miguel

IMÁGENES REFERENCIALES



Cocina

Los departamentos de Patio La Paz están muy bien distribuidos y con acabados de calidad.

¡Todo para la vida que deseas!

Desde 40m² hasta 139m² con la mejor distribución.

Con muebles y tableros de granito

Tu cocina vendrá amoblada con muebles altos y bajos con tableros de granito.





IMAGENES REFERENCIALES

Dormitorio Principal

Patio La Paz

Av. La Paz 2551
San Miguel

El dormitorio principal contará con una gran iluminación natural y acabados de primera para lograr un ambiente acogedor.

Patio La Paz tiene departamentos de **1, 2 y 3** dormitorios.



Dormitorio Secundario 1



Dormitorio Secundario 2



Si deseas un espacio **solo para ti** o proyectas tener una familia, **esta opción te fascinará.**

Los espacios de tu departamento serán **multifuncionales. Tú decides** como utilizarlos.





Sala de Estar

IMÁGENES REFERENCIALES

Muchos de los dptos. de **3 dormitorios** contarán además con una **sala de estar**.

Este espacio te permitirá tener una zona de TV o estudio.



La combinación de colores en los acabados le dará calidez a tu nuevo baño.



Baño Principal

IMÁGENES REFERENCIALES



Es momento
de empezar
a vivir como
siempre lo
soñaste.

Patio La Paz tiene espacios que te permitirán llevar una vida **activa** y disfrutar de lo que más te **hace feliz**.



Otros proyectos:



GALIA - MIRAFLORES



ESCALA - SANTA CATALINA



AMALFI - SAN MIGUEL



CENTRAL - MIRAFLORES



MAGNOLIA - PUEBLO LIBRE



REAL - LA VICTORIA



TALLER - MIRAFLORES



SERENA - SAN MIGUEL



FLORENCIA - PUEBLO LIBRE



SAVIA - PUEBLO LIBRE



Patio La Paz

Av. La Paz 2551
San Miguel

TIPOLOGÍA A16

2 DORM. Y 2 BAÑOS

ÁREA INTERIOR 59.62 M²

ÁREA EXTERIOR 17.66 M²

ÁREA TOTAL 77.58 M²



(*) Las imágenes en esta pieza gráfica son solo informativas. Las ambientaciones en las imágenes son solo ilustrativas. Esta planta es referencial y puede ser modificada por el arquitecto por motivos estructurales o de instalaciones y sus terminaciones podrán variar según disponibilidad de productos. Las superficies son aproximadas.

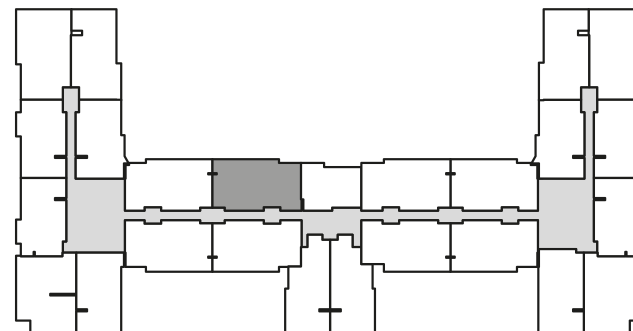



Patio La Paz

Av. La Paz 2551
San Miguel

TIPOLOGÍA A4

2 DORM. Y 2 BAÑOS

ÁREA INTERIOR 54.61 M²

ÁREA EXTERIOR 2.03 M²

ÁREA TOTAL 56.64 M²



(*) Las imágenes en esta pieza gráfica son solo informativas. Las ambientaciones en las imágenes son solo ilustrativas. Esta planta es referencial y puede ser modificada por el arquitecto por motivos estructurales o de instalaciones y sus terminaciones podrán variar según disponibilidad de productos. Las superficies son aproximadas.

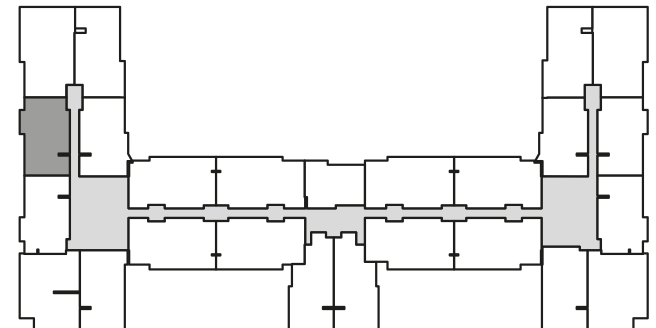



Patio La Paz

Av. La Paz 2551
San Miguel

TIPOLOGÍA B6

3 DORM. Y 2 BAÑOS

ÁREA INTERIOR 62.50 M²

ÁREA EXTERIOR 2.09 M²

ÁREA TOTAL 64.59 M²



(*) Las imágenes en esta pieza gráfica son solo informativas. Las ambientaciones en las imágenes son solo ilustrativas. Esta planta es referencial y puede ser modificada por el arquitecto por motivos estructurales o de instalaciones y sus terminaciones podrán variar según disponibilidad de productos. Las superficies son aproximadas.

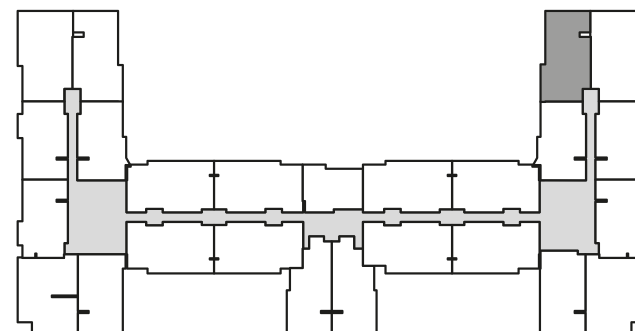



Patio La Paz

Av. La Paz 2551
San Miguel

TIPOLOGÍA B3

3 DORM. Y 2 BAÑOS

ÁREA INTERIOR **66.66 M²**

ÁREA EXTERIOR **2.03 M²**

ÁREA TOTAL **68.69 M²**



(*) Las imágenes en esta pieza gráfica son solo informativas. Las ambientaciones en las imágenes son solo ilustrativas. Esta planta es referencial y puede ser modificada por el arquitecto por motivos estructurales o de instalaciones y sus terminaciones podrán variar según disponibilidad de productos. Las superficies son aproximadas.

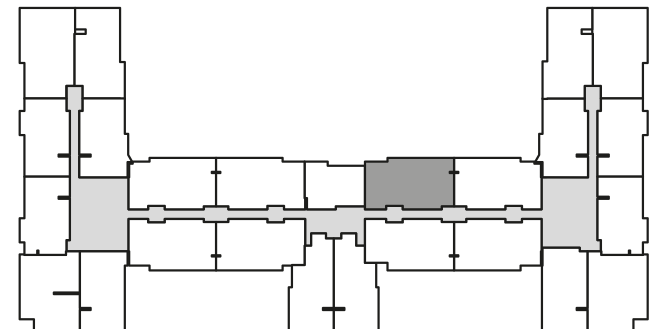



Patio La Paz

Av. La Paz 2551
San Miguel

TIPOLOGÍA A5

3 DORM. Y 2 BAÑOS

ÁREA INTERIOR 71.33 M²

ÁREA EXTERIOR 3.95 M²

ÁREA TOTAL 75.28 M²



(*) Las imágenes en esta pieza gráfica son solo informativas. Las ambientaciones en las imágenes son solo ilustrativas. Esta planta es referencial y puede ser modificada por el arquitecto por motivos estructurales o de instalaciones y sus terminaciones podrán variar según disponibilidad de productos. Las superficies son aproximadas.

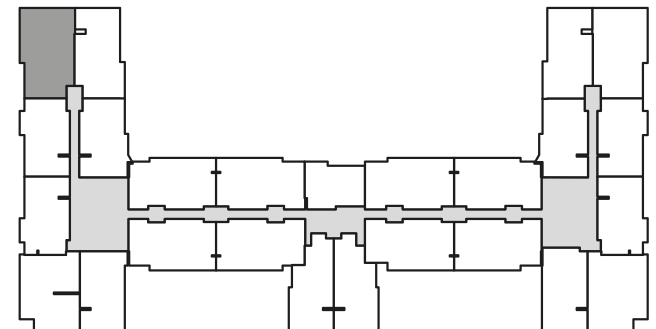



Patio La Paz

Av. La Paz 2551
San Miguel

TIPOLOGÍA A10

1 DORM. Y 1 BAÑO

ÁREA INTERIOR	38.18 M ²
ÁREA EXTERIOR	2.03 M ²
ÁREA TOTAL	40.21 M²



(*) Las imágenes en esta pieza gráfica son solo informativas. Las ambientaciones en las imágenes son solo ilustrativas. Esta planta es referencial y puede ser modificada por el arquitecto por motivos estructurales o de instalaciones y sus terminaciones podrán variar según disponibilidad de productos. Las superficies son aproximadas.

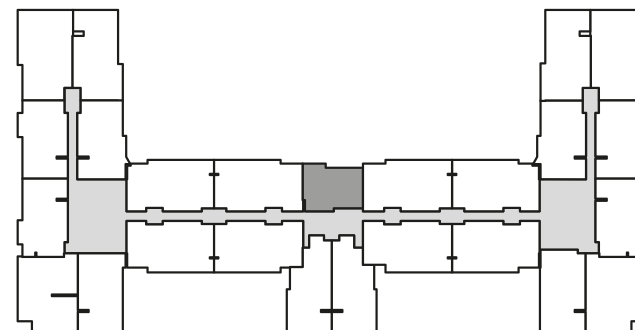



Patio La Paz

Av. La Paz 2551
San Miguel

TIPOLOGÍA A7

2 DORM. Y 2 BAÑOS

ÁREA INTERIOR 55.16 M²

ÁREA EXTERIOR 2.03 M²

ÁREA TOTAL 57.19 M²



(*) Las imágenes en esta pieza gráfica son solo informativas. Las ambientaciones en las imágenes son solo ilustrativas. Esta planta es referencial y puede ser modificada por el arquitecto por motivos estructurales o de instalaciones y sus terminaciones podrán variar según disponibilidad de productos. Las superficies son aproximadas.

